



千里第三小学校
5年 学年だより
2023年9月28日(木)
10月号

すずしい風が感じられる季節ですね

暑い日々の続いた8月、9月が終わりに近づくにつれて、涼しく心地の良い日がだんだんと増えてきました。セミの鳴き声が遠ざかり、しだいに秋の足音が聞こえてきそうです。

運動会や稲刈りなど、5年生にとってはイベント盛りだくさんの一カ月となります。たくさんの経験をして、実りある学校生活を送ることができるよう、担任一同努めて参ります。今後ともご支援、ご協力よろしくお願いたします。



10月の行事予定

月	火	水	木	金
		9月29日(金)前日準備	9月30日(土)運動会	1日(日)運動会予備日
2 代休	3	4 ほんわかタイム 児童委員会 6時間授業	5 非行防止教室	6
9 スポーツの日	10 全校集会 教育相談	11 不審者対応訓練 4時間授業 13:10頃下校 太陽の広場	12	13 校外学習(海遊館) ※お弁当持参
16	17	18 稲刈り体験 クラブ 6時間授業	19 稲刈り体験予備日	20 5年2組研究授業 2組15:05頃下校 1・3・4・5組 14:00下校
23	24 教育相談 特別日課5時間授業	25 太陽の広場	26	27
30 日産オンライン 出前授業	31			

10月の学習予定

国語…たずねびと 敬語 よりよい学校生活のために
算数…分数のたし算とひき算 分数と小数・整数
社会…日本の工業生産と貿易・運輸 日本の工業生産の今と未来
理科…雲と天気の変化 流れる水のはたらき
音楽…夢の世界を 音楽会に向けて
外国語…Lesson5
家庭…物を生かして住みやすく
図工…版画
体育…走り高とび ハードル走 跳び箱
総合…稲刈り 新聞づくり
道徳…もう一つの塔 友の肖像画 母のながめた一番星 太平洋のかけ橋 新渡戸稲造

お知らせとお願い

○運動会前日準備について

9月29日(金)は、運動会前日準備のため14:00頃の下校になります。

○稲刈りについて

10月18日(水)に、稲刈りを予定しております。詳細に関しましては、後日書面にてお知らせさせていただきます。

○校外学習について

10月13日(金)に、海遊館への校外学習を予定しています(雨天決行)。当日は、お弁当を食べますので、ご準備をお願いします。

○個人懇談について

11月24日(金)、27日(月)、28日(火)、30日(木)に個人懇談があります。詳細に関しては、後日書面にてお知らせさせていただきます。

○10月の徴収金について

10月分学校納入金(教材費・積立金)の振替は、ありません。



千里第三小学校
5年 学年だより
2023年9月22日(金)
運動会号

当日の演技・競技の場所

運動会 当日の流れ

【当日の流れ】

≪1、3、5年生 9:00~11:30≫ 8:00~8:20に登校しておく

※11:30頃の下校です。

【開会式】	プログラム5【1年 団体演技】
プログラム1【ラジオ体操】	プログラム6【3年 団体演技】
プログラム2【1年 50m走】	プログラム7【5年 団体演技】
プログラム3【3年 リレー】	プログラム8【整理体操】
プログラム4【5年 リレー】	【閉会式】



【持ち物】

水筒・タオル・上着・黒のシャツ(リュックで持ってくる)

※赤白帽・はっぴ・ハチマキは学校に置いています。

【服装】

体操服で登校してきてください。(登校時は名前が隠れるように上着等を着る)

はきなれた、動きやすい靴でお願いします。

【代休・予備日について】

日程	9/30(土)	10/1(日)	10/2(月)	10/3(火)
①	晴れ(運動会)	休み	代休	火曜授業
昼ご飯	自宅にて	なし	なし	給食
②	雨(休み)	晴れ(運動会)	代休	火曜授業
昼ご飯	なし	自宅にて	なし	給食
③	雨(休み)	雨(休み)	月曜授業	運動会
昼ご飯	なし	なし	弁当	給食

リレー

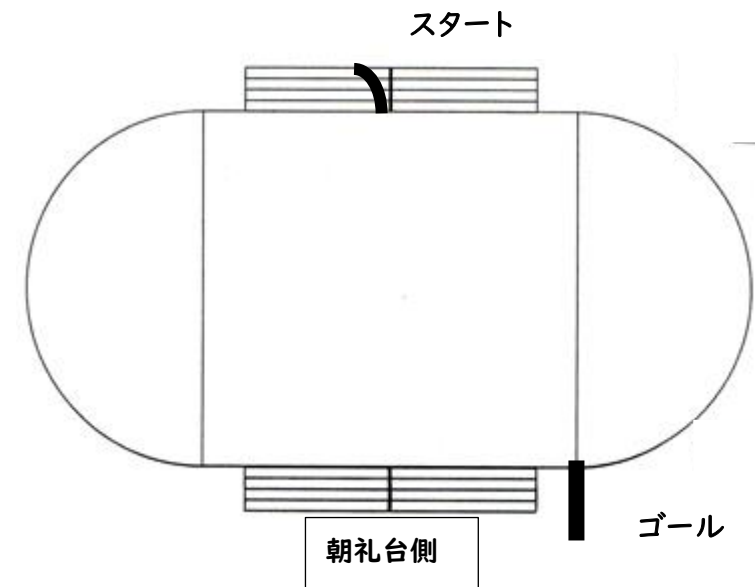

第 ① レース
第 ② 走者

※裏面に続きます。

組体操
♪ダイナミック琉球

① 組体操開始時

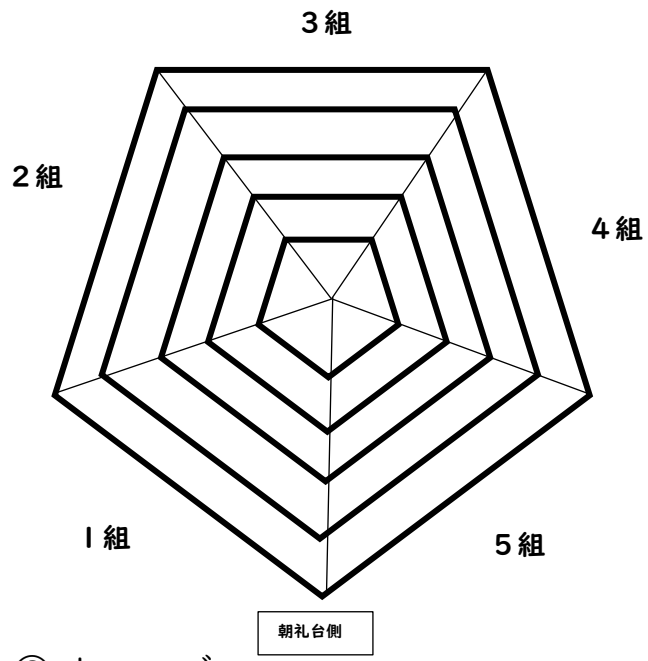

② ウェーブ

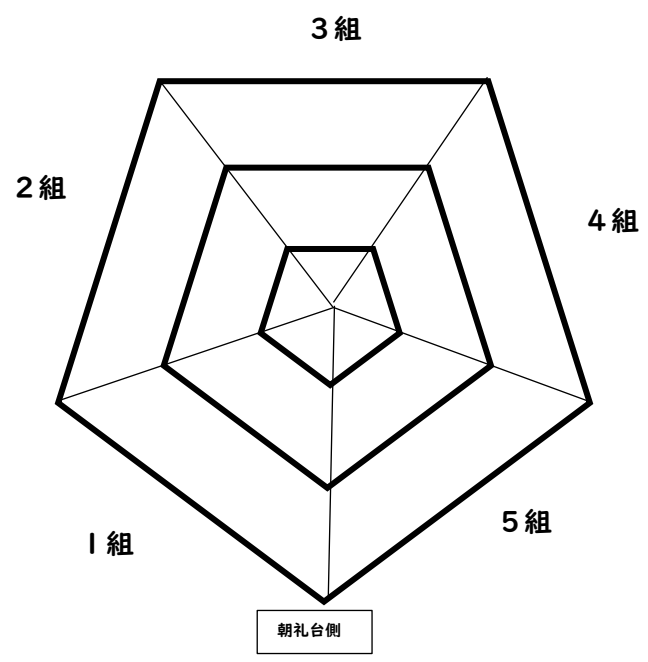

③ 二人技

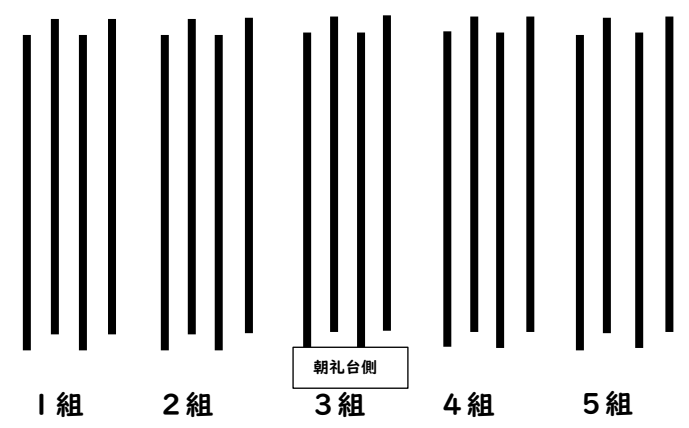

ソーラン節
♪南中ソーラン

④ ソーラン開始時

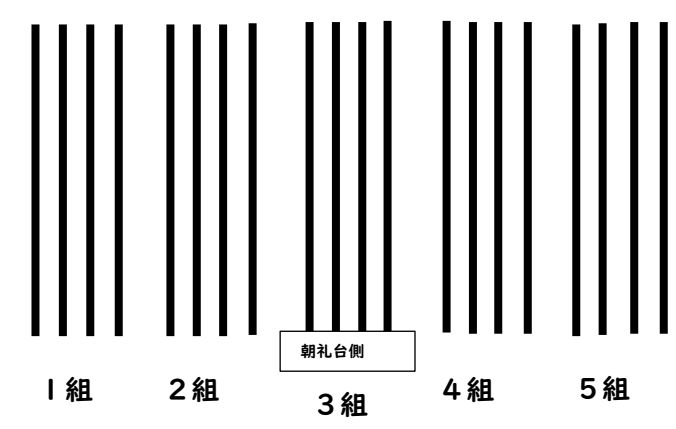

各クラス背の順で4列
になって踊ります。

⑤ ソーラン節 曲中移動

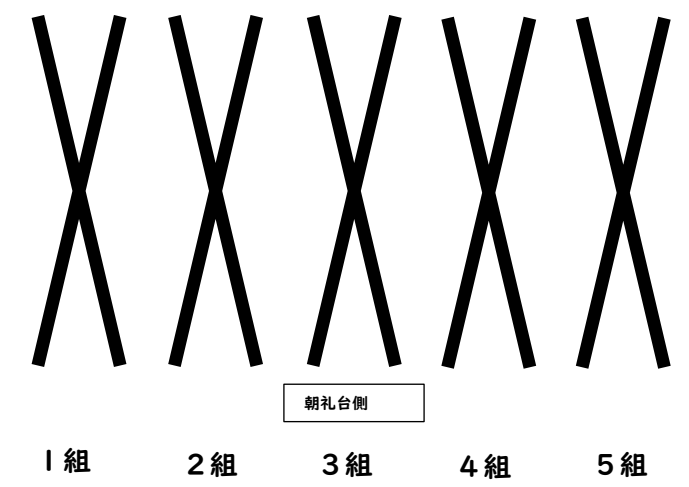

⑥ ソーラン節 曲中移動

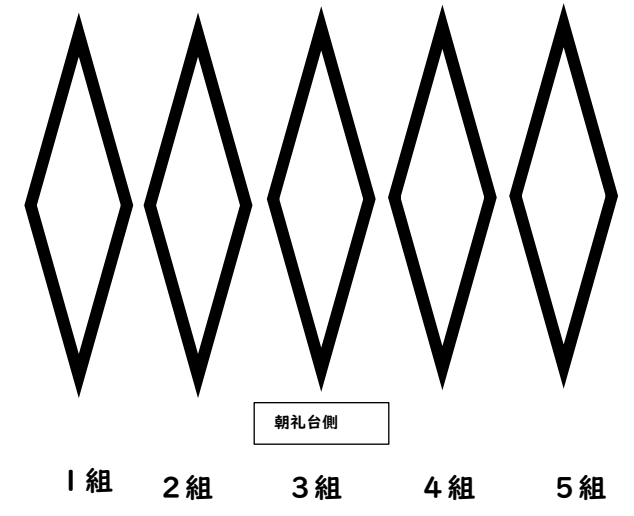

⑦ ソーラン節 決めポーズ

